

EINHÄNGEWINKEL-SATZ FÜR SCHUTZZAUN (OPT. MIT VERLIERSICHERUNG)



Material Winkel: Zinkdruckguss

Zum Einhängen eines Schutzzauns (z.B. Wellengitter) als Wandelement.

Zur Montage des Artikelsatzes werden folgende Bearbeitungen benötigt:

Durchgangsbohrung $\varnothing 7$ bei einem Abstand von 12mm in den senkrechten Profilen und M8er Gewindebohrungen in den Querprofilen.

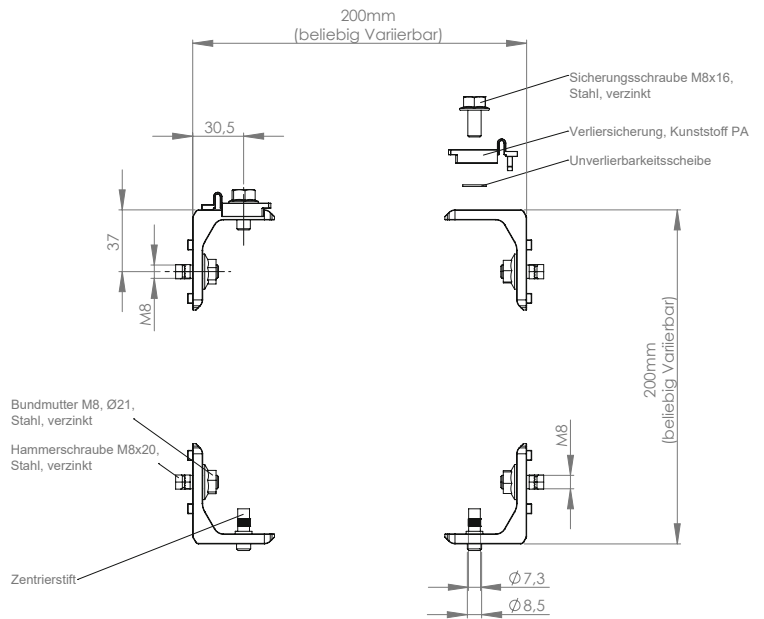

Bezeichnung	Nut	Ausführung	Gewicht (g)	ESD	Art.-Nr.:
Einhängewinkel für Schutzzaun N10	10	mit Bef.-Satz*	430,0		321410
Einhängewinkel für Schutzzaun N10 mit Verliersicherung	10	mit Bef.-Satz**	550,0		321420

Befestigungssatz: *	Befestigungssatz: **
4x Eihängewinkel, Zinkdruckguss, blank	4x Eihängewinkel, Zinkdruckguss, blank
4x Bundmuttern M8, Stahl, verzinkt	4x Bundmuttern M8, Stahl, verzinkt
4x Hammerschraube M8x20, Stahl, verzinkt	4x Hammerschraube M8x20, Stahl, verzinkt
2x Sicherungsschraube M8x16, Stahl, verzinkt	2x Sicherungsschraube M8x16, Stahl, verzinkt
2x Zentrierstift $\varnothing 8,5$, Stahl, verzinkt	2x Zentrierstift $\varnothing 8,5$, Stahl, verzinkt
	2x Verliersicherung, Kunststoff PA
	2x Unverlierbarkeitsscheibe

ABDECKKAPPE 30x30 WG 30/40; 30x30WG 30/40 MIT LOCH

Material: Kunststoff PA (schwarz)



Abmaß	Nut	Ausführung	Gewicht (g)	Art.-Nr.:
30x30 WG 30/40 mit Loch	-	schwarz (mit Loch $\varnothing 8,5$)	3,4	401007
30x30 WG 30/40	-	schwarz	3,0	401008