



C-SCHIENE, SCHIENENPROFIL 8

Material: Aluminium eloxiert

Technische Daten:

Fläche A [cm ²]	10,83
Trägheitsmoment I _x [cm ⁴]	84,59
Trägheitsmoment I _y [cm ⁴]	16,38
Widerstandsmoment W _x [cm ³]	14,33
Widerstandsmoment W _y [cm ³]	7,09
Gewicht m [kg/m]	3,1

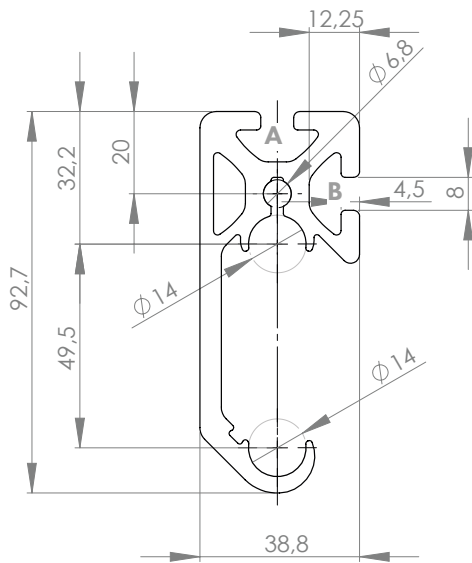

Standardbearbeitungen:	Art.- Nr.:
-	-

Erklärungen und weitere Bearbeitungen finden Sie auf S.251-261

Abmaß (Ausführung)	Länge (mm)	Nut	Gewicht (kg)	Art.-Nr.:
C-Schiene, Schienenprofil	Zuschnitt	8	3,1 kg/m	20213000
C-Schiene, Schienenprofil	6060	8	3,1 kg/m	20213001

Bei Zuschnitten dieses Profils sind die anfälligen Schnittkosten pro Sägeschnitt zu beachten. (Art. Nr.: 101020)

ABDECKKAPPE

Material:

Abmaß (Ausführung)	Nut	Gewicht (g)	Ausführung	Art.Nr.:
-	-	-	-	-