



FORMVERBINDER-SATZ NUT 8



Lieferung des Artikels teils vormontiert.
(Schraube und Hülse sind bereits miteinander verbunden)

Zum Verbinden zweier Aluminiumprofile im 90°-Winkel.

Die Hülse des Verbinders ist selbstschneidend - es ist keine Vorab-Profilbearbeitung notwendig.

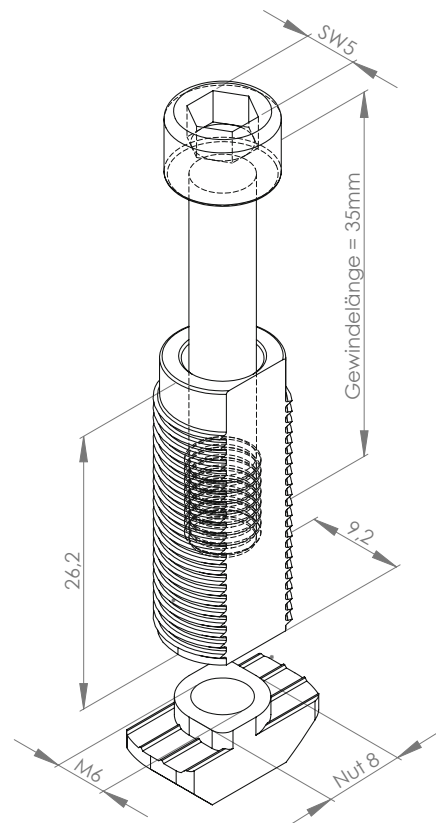
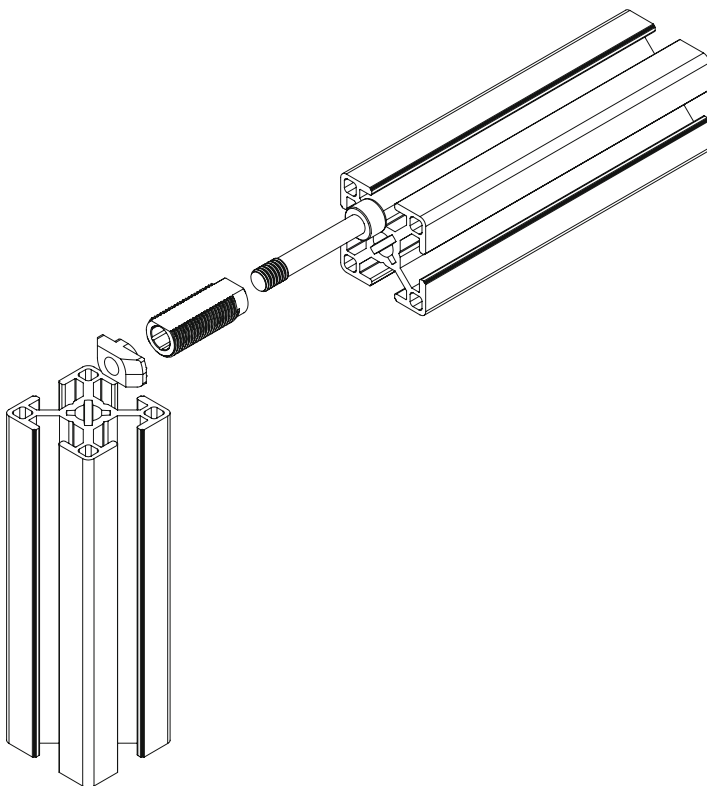

Bezeichnung	Länge (mm)	Nut	Gewinde (M)	Ausführung	Gewicht (g)	ESD	Art.-Nr.:
Formverbinder-Satz Nut 8	26,2	8	M6	mit Bef.-Satz*	30,0		330120

Befestigungssatz:*

1x Formverbinder Nut 8, Stahl, verzinkt

1x Schraube, Zylinderkopf M6x35, Stahl, verzinkt

1x Hammermutter Nut 8 M6, Stahl, verzinkt