

FORMVERBINDER-SATZ NUT 10 LEICHT FORMVERBINDER-SATZ NUT 10 SCHWER



Lieferung des Artikels teils vormontiert.
(Schraube und Hülse sind bereits miteinander verbunden)

Zum Verbinden zweier Aluminiumprofile im 90°-Winkel.

Die Hülse des Verbinders ist selbstschneidend - es ist keine Vorab-Profilbearbeitung notwendig.

330100

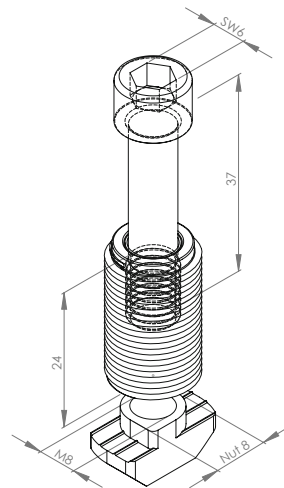
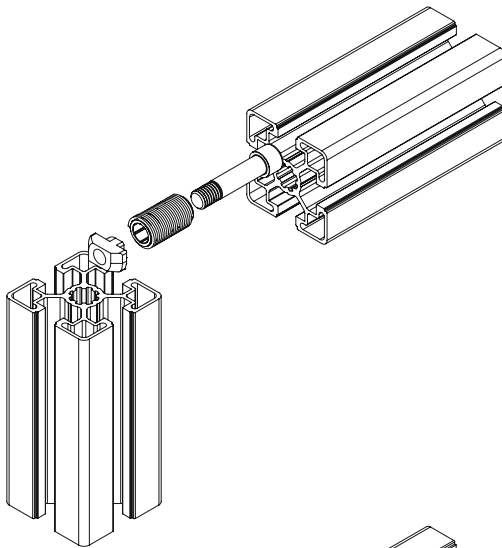

330110

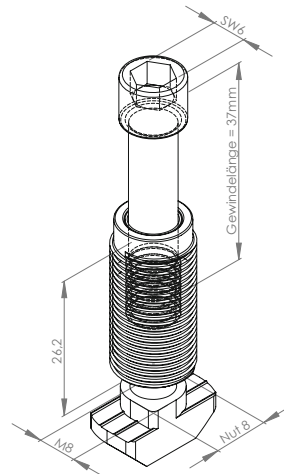
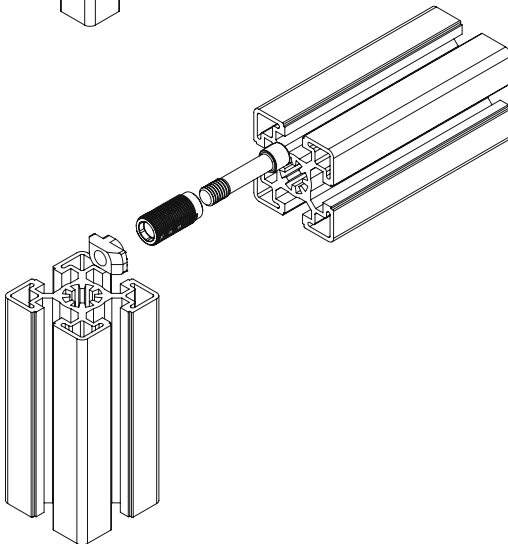

Bezeichnung	Länge (mm)	Nut	Nutgrund (mm)	Gewinde (M)	Ausführung	Gewicht (g)	ESD	Art.-Nr.:
Formverbinder-Satz Nut 10 leicht	24	10	14,75	M8	mit Bef.-Satz*	37,0		330100
Formverbinder-Satz Nut 10 schwer	24	10	12,5 - 13	M8	mit Bef.-Satz**	37,0		330110

Befestigungssatz:*

- 1x Formverbinder Nut 10 leicht, Stahl, verzinkt
- 1x Schraube, Zylinderkopf M8x37, Stahl, verzinkt
- 1x Hammermutter Nut 10 M8, Stahl, verzinkt

Befestigungssatz:**

- 1x Formverbinder Nut 10 schwer, Stahl, verzinkt
- 1x Schraube, Zylinderkopf M8x37, Stahl, verzinkt
- 1x Hammermutter Nut 10 M8, Stahl, verzinkt